

woom<sup>TM</sup> ORIGINAL 2 / 3



<b>1</b>	<b>Důležité informace k tomuto dokumentu .....</b>	<b>51</b>
1.1	Tipy, upozornění a rady .....	51
1.2	Význam symbolů.....	52
<b>2</b>	<b>Důležité informace k woom ORIGINAL.....</b>	<b>53</b>
2.1	K čemu bylo zkonstruováno woom ORIGINAL .....	53
2.2	K čemu nebylo zkonstruováno woom ORIGINAL .....	53
2.3	Vyloučení záruky .....	54
<b>3</b>	<b>Důležité bezpečnostní pokyny .....</b>	<b>55</b>
<b>4</b>	<b>Komponenty woom ORIGINAL .....</b>	<b>56</b>
<b>5</b>	<b>Funkce nejdůležitějších komponent .....</b>	<b>57</b>
5.1	Stabilita – rám .....	57
5.2	Uchycení předního kola – vidlice.....	57
5.3	Řízení – řídítka.....	57
5.4	Tlumení a záruka – pláště.....	57
5.5	Včasná zastavení – brzdy .....	57
5.6	Pohon – řetěz .....	57
<b>6</b>	<b>Tak se připravíme k jízdě na kole woom ORIGINAL.....</b>	<b>58</b>
6.1	Vybalení .....	58
6.2	Sestavení.....	59
6.3	Nastavení řídítek a brzdové páky.....	62
6.4	Správné nastavení ergonomických rukojetí woom .....	63
<b>7</b>	<b>Správná jízda .....</b>	<b>64</b>
7.1	Správné brzdění .....	64
<b>8</b>	<b>Čištění .....</b>	<b>64</b>
8.1	Rám, řídítka, vidlice, kola .....	64
8.2	Řetěz .....	64
8.3	Brzdy.....	64
<b>9</b>	<b>Údržba .....</b>	<b>65</b>
9.1	Pláště .....	65
9.2	Řetěz .....	65
9.3	Řídítka, řídící sada, vidlice.....	66
9.4	Brzdy.....	66
9.5	Šlapadla.....	66
9.6	Pedálové ústrojí .....	66
9.7	Paprsky a kola.....	67
<b>10</b>	<b>Plán údržby .....</b>	<b>67</b>

<b>11 Technické parametry</b> .....	<b>68</b>
11.1 Utahovací momenty.....	68
11.2 Specifikace.....	69
<b>12 Ochrana životního prostředí</b> .....	<b>71</b>
12.1 Likvidace přepravního obalu .....	71
12.2 Likvidace starého jízdního kola .....	71
<b>13 Záruka</b> .....	<b>72</b>

Diese Anleitung enthält Informationen zum sicheren Betrieb des Fahrrads. Před prvním použitím si přečtete tato upozornění a uschovejte je.

© 2020 woom GmbH

Tento návod je chráněn autorskými právy.

Všechna práva vyhrazena.

Tato verze nahrazuje všechny předchozí verze.

Originální návod byl vyhotoven v německém jazyce.

Není dovoleno jej kopírovat, překládat nebo převádět na elektronické médium nebo jinou strojově čitelnou formu jako celek nebo jeho části.

Tento návod byl vytvořen podle nejlepšího vědomí. Přesto společnost woom GmbH neručí za úplnost a správnost informací.

# 1 Důležité informace k tomuto dokumentu

woom ORIGINAL se při dodání nachází v částečně smontovaném stavu. Před první jízdou musí být provedeno několik nastavení, aby se woom ORIGINAL dostalo do provozuschopného stavu. K tomu účelu dodržujte návod k montáži uvedený v kapitole 6.

Jízda na kole má být zábavná a podporuje zdraví, pokud je realizována správně a odpovědně. Tento návod k obsluze vám pomůže zajistit bezpečné a správné používání woom ORIGINAL dítětem. Proto si přečtěte celý návod k obsluze a dodržujte především všechny varovné pokyny a pokyny k údržbě dřívě, než vaše dítě poprvé použije woom ORIGINAL.

Pokud je kolo woom ORIGINAL zapůjčené nebo na vaše dítě dávají pozor jiné osoby, ujistěte se, zda se všichni uživatelé a dohlížející osoby také seznámili s návodem k obsluze.

## 1.1 Tipy, upozornění a rady

Jako rodič nebo osoba dohlížející na dítě jste odpovědný za jeho aktivity a bezpečnost. Chceme vám pomoci naučit vaše dítě, jak hned od začátku správně jezdit na kole, a přitom chceme vaši pozornost zaměřit zvláště na následující aspekty:

### **Přilba a oděv**

Pořídte svému dítěti vhodnou přilbu a ujistěte se, zda ji používá po celou dobu jízdy na kole a zda je přilba přitom pevně usazená. Dítě by mělo nosit vhodný, úzce přiléhající, světlý, a hlavně odrazivý oděv, aby jej ostatní účastníci provozu nemohli přehlédnout. Dbejte na pevnou obuv a vhodný ochranný oděv při jízdě na kole.

### **Bezpečná a odpovědná manipulace**

Ujistěte se, že vaše dítě porozumělo funkci brzd a že se před první jízdou seznámilo s brzdami. Povzbudte své dítě k bezpečnému a odpovědnému používání woom ORIGINAL v prostředí, ve kterém se bude pohybovat.

### **Národní předpisy a soukromé lesní cesty**

Informujte se o platných národních předpisech. Na lesních cestách a turistických stezkách platí jiné předpisy než předpisy o silničním provozu (STVO)/předpisy o podmínkách provozu na pozemních komunikacích (StVZO) apod.

### **Správný odhad schopností**

Sami nejlépe znáte schopnosti a šikovnost svého dítěte. Věnujte pozornost tomu, na co si může při jízdě na kole troufnout, aby byla jeho jízda vždy bezpečná.

## 1.2 Význam symbolů

V tomto návodu se používají následující symboly:



### **UPOZORNĚNÍ**

Nedodržování může vyvolat funkční poruchy nebo věcné škody.



### **OPATRNĚ/VAROVÁNÍ/NEBEZPEČÍ**

Nedodržování může vést k věcným škodám a těžkému ublížení na zdraví (ohrožení života).



### **TIP**

Upozorňuje na užitečné tipy k používání.

## 2 Důležité informace k woom ORIGINAL



### POZOR

Neodborné používání, popř. používání jízdního kola woom ORIGINAL k neurčenému účelu může vést k selhání materiálu, pádu a těžkým poraněním. Proto dodržujte upozornění uvedená pod 2.1 a 2.2!

Provádějte pravidelné ošetřování a údržbu woom ORIGINAL a řiďte se plánem údržby navrženým v kapitole 10.



### UPOZORNĚNÍ

Při výměně dílů používejte jen vhodné a označené originální náhradní díly a dodržujte pokyny výrobce uvedené v této příručce!

Pro další informace k patřičným náhradním dílům kontaktujte prosím náš zákaznický servis přes [woombikes.com](http://woombikes.com). Rychle opotřebitelné díly hnacího ústrojí (destička řetězu, kazeta) smějí být nahrazeny pouze originálními díly.

### 2.1 K čemu bylo zkonstruováno woom ORIGINAL

- ✓ Kolo woom ORIGINAL bylo speciálně vyvinuto k jízdě jak ve městě, tak i ve snadném terénu a v přírodě.
- ✓ woom ORIGINAL je dětské jízdní kolo, které je zkonstruováno pro hmotnost dítěte daného věku (podle modelu) a tělesnou výšku 95 až 165 cm (což odpovídá 3 až 14 letům).
- ✓ K použití k určenému účelu patří i dodržování pokynů k provozu, údržbě a opravám, které jsou obsaženy v tomto návodu k obsluze i v krátkém návodu.

### 2.2 K čemu nebylo zkonstruováno woom ORIGINAL

- ✓ woom ORIGINAL není určeno pro skoky větší než 10 cm, akrobacii a extrémní sporty.
- ✓ Pro používání dospělými osobami nejsou rámy i další komponenty woom ORIGINAL dimenzovány a může dojít k poškození (pro maximální zatížení viz „1.2 Specifikace“ na straně 69).
- ✓ Pro používání více než jednou osobou, i když tím není překročena přípustná hmotnost, není jízdní kolo woom ORIGINAL dimenzováno.

- ✓ K sezení můžete používat výhradně jen sedlo.
- ✓ woom ORIGINAL můžete používat jen v perfektním stavu. Společnost woom GmbH neručí za poranění způsobená vadnými nebo opotřebenými díly (např. brzdami). woom ORIGINAL není vhodné pro montáž dětské sedačky.
- ✓ woom ORIGINAL není vhodné pro používání s vozíky za kolo.
- ✓ Jestliže chce dítě jízdní kolo woom ORIGINAL používat v silniční dopravě, pak se informujte o platných národních předpisech a woom ORIGINAL vybavte odpovídajícím příslušenstvím.

## 2.3 Vyloučení záruky

Informace, údaje a upozornění uvedená v tomto návodu byly v době tisku aktuální. Použité obrázky jsou grafické symboly a nemusí odpovídat realitě. Z údajů, obrázků a popisů v tomto návodu nelze uplatňovat žádné nároky na změny již dodaných výrobků. Vyhrazujeme si technické změny. Změny, omyly a tiskové chyby nepředstavují nárok na náhradu škody. Údaje v tomto návodu popisují vlastnosti výrobku, aniž by je slibovaly. Neručíme za škody a poranění, které byly způsobeny:

- ✓ nedodržením návodu k montáži
- ✓ svévolnými změnami výrobku
- ✓ chybou obsluhy
- ✓ zanedbanou údržbou
- ✓ nepovolené, tzn. neodpovídající používání výrobku.



### 3 Důležité bezpečnostní pokyny

- ✓ Nebezpečí poranění špičatými a tvrdými kovovými předměty  
woom ORIGINAL je vyrobeno z kovu. Při pádu může dojít k poraněním.
- ✓ Nebezpečí poranění poškozenými a odstávajícími díly  
Po pádu zkontrolujte poškození jízdního kola woom ORIGINAL a jeho komponent.
- ✓ Nebezpečí poranění při pádu  
Sedlo, řídítka a pedály musíte příslušně nastavit a dobře je zafixovat.  
Vyvarujte se strmých svahů nebo schodů.  
Vyvarujte se jízdě na kole na kluzké vozovce způsobené deštěm nebo ledem. Pokud je to nevyhnutelné, jedte pomaleji a opatrněji, abyste mohli kdykoli bezpečně zastavit.
- ✓ Nebezpečí poranění rotujícími díly  
U rotujících dílů, jako kola a brzdové kotouče, hrozí zvýšené nebezpečí poranění. Při používání a údržbě woom ORIGINAL zajistěte dostatečnou bezpečnou vzdálenost od rotujících dílů.
- ✓ Ve tmě a za špatné viditelnosti zapněte světlo  
(není obsaženo v rozsahu dodávky).
- ✓ Spolehlivé a bezpečné používání jízdního kola woom ORIGINAL může být zajištěno jen tehdy, jestliže sestavení a montáž proběhly podle zadání společnosti woom GmbH. K tomu účelu dodržujte tuto příručku, zejména návod k montáži v kapitole 6.

## 4 Komponenty woom ORIGINAL

Číslování viz obrázky na obálce.

1	sedlová objímka	13	Vidlice
2	sedlo	14	pláště
3	podpěra sedla	15	náboj
4	rám	16	paprsky
5	objímka řídicí sady	17	omezovač natočení kola
6	přední část	18	pedálové ústrojí (v rámu)
7	ergonomické rukojeti	19	pedály
8	brzdová páka	20	šlapadlo
9	řídítka	21	kryt řetězu
10	řídicí sada (v přední části rámu)	22	řetěz (pod krytem)
11	přední část rámu	23	ráfky
12	brzdová ramena		

## 5 Funkce nejdůležitějších komponent

### 5.1 Stabilita – rám

Rám woom ORIGINAL je vyroben z lehkých, kvalitních hliníkových trubek. Tím nabízí potřebnou stabilitu a minimální hmotnost.

### 5.2 Uchycení předního kola – vidlice

Vidlice spojuje přední kolo s rámem a vedle toho zachycuje další komponenty, jako třeba přední část a brzdu předního kola.

### 5.3 Řízení – řídítka

Poloha a tvar řídítek podporuje správné držení těla při sezení. Kromě rukojetí jsou na řídítkách upevněny další komponenty (brzdová páka, řadicí páka, zvonek, reflektor atd.).

### 5.4 Tlumení a záruka – pláště

Pláště musí nést hmotnost kola, jezdící osoby a zavazadla. Čím vyšší je hmotnost, tím větší by měl být tlak vzduchu. Přípustné rozmezí tlaku je uvedeno na plášti. Viz také část 9.1 na straně 65.

### 5.5 Včasné zastavení – brzdy

woom ORIGINAL má dvě ráfkové brzdy, jednu na předním kole a jednu na zadním kole. Během brzdění jsou brzdová obložení přitlačována k brzdné ploše ráfku, a tím je kolo brzděno. Viz také část 7.1 na straně 64.

### 5.6 Pohon – řetěz

Šlapadla spojují pedály s pedálovým ústrojím. Přední velké řetězové kolo spojené se šlapadlem přenáší hnací sílu přes řetěz na zadní kolo.

## 6 Tak se připravíme k jízdě na kole woom ORIGINAL

Upozornění: Označení vlevo a vpravo se v tomto návodu vždy týkají levé nebo pravé strany jízdního kola viděno shora a ve směru jízdy.

### 6.1 Vybalení

1. Odstraňte obal, opatrně protněte vázací pásek.



#### OPATRŇĚ

Při odstraňování vázacího pásku dbejte, aby přitom nedošlo k poškození dílů jízdního kola, zejména pláště.

2. Odstraňte plastový ochranný kotouč ze sloupku vidlice.
3. Měli byste si poznamenat číslo rámu woom ORIGINAL. Toto číslo jednoznačně identifikuje jízdní kolo a je důležité v případě krádeže a pro pojistné události. Číslo najdete na zadní straně rámu (viz šipku). Číslo rámu můžete také poznamenat do záručního listu – viz obálku.

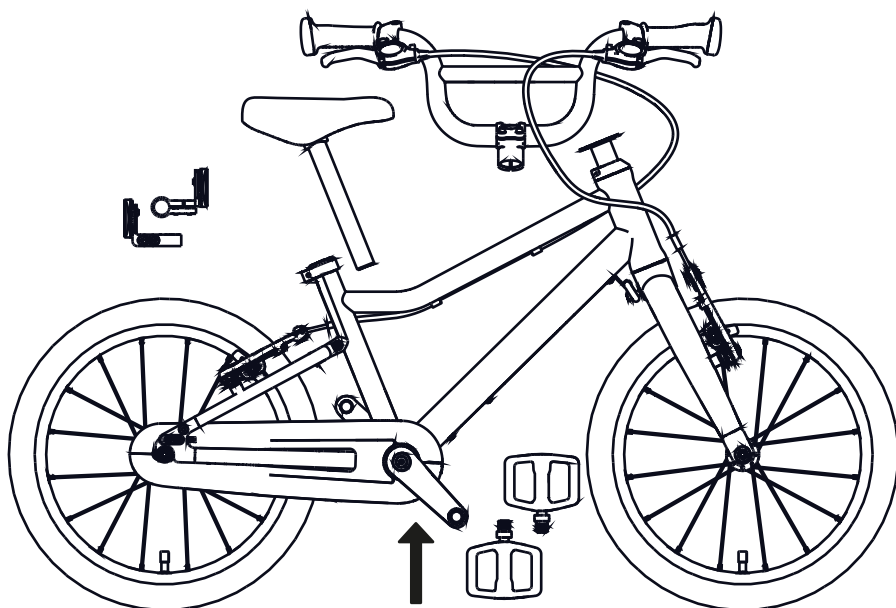

## 6.2 Sestavení

Utahovací momenty viz část 11.1

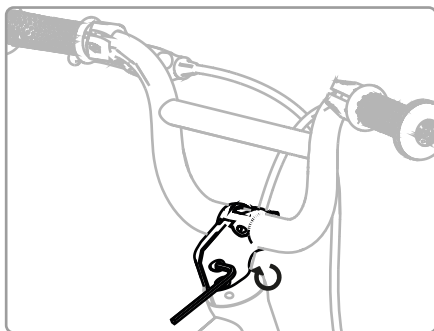
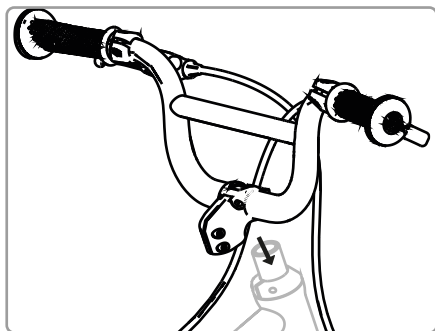

### Montáž řídítek

Jednotku skládající se z řídítek a přední části umístěte na sloupek vidlice a dbejte, aby byla brzdová ramena vpředu.

Řídítka vyrovnejte k přednímu kolu na 90° a utáhněte šrouby přední části.

### Montáž sedla

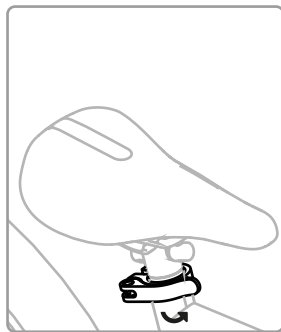
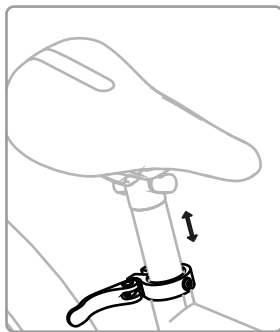
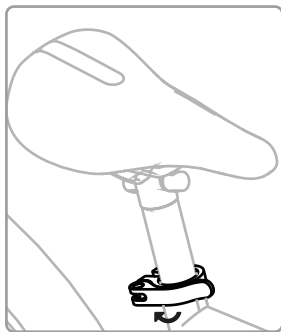

Otevřete rychloupínací páku (popř. sedlovou objímku pomocí klíče s vnitřním šestihranem).

Napoložte podpěru sedla do vhodné výšky (k nastavení výšky sedla respektujte upozornění na straně 60).

Zavřete rychloupínací páku (popř. sedlovou objímku pomocí klíče s vnitřním šestihranem).

**POZOR**

Dodržujte minimální hloubku zasunutí! Viz značku Min. na podpěře sedla. Při nastavování sedla nesmí být podkročena minimální výška sedla!

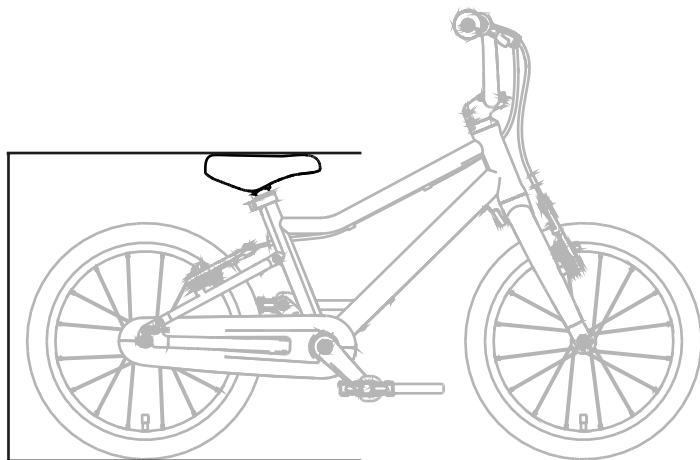

Měření výšky sedla – viz minimální výšku sedla v části 11.2 na straně 69

**UPOZORNĚNÍ**

Správná výška sedla: Sedíce na sedle patu (!) položit na pedál nacházející se v nejnižší poloze, přitom by noha dítěte měla být téměř protažená. Sedíce na sedle by se mělo dítě u nastavené výšky sedla v každém případě dotýkat oběma nohama země a zaujímat stabilní polohu. Pro začátečníky nastavte sedlo níže.



## Montáž pedálů

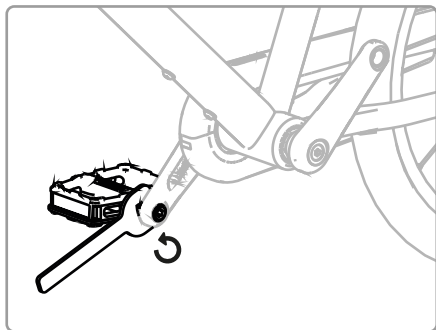

Pedál označený písmenem „R“ zašroubujte do pravého klikového ramena ve směru šipky pomocí otevřeného klíče.

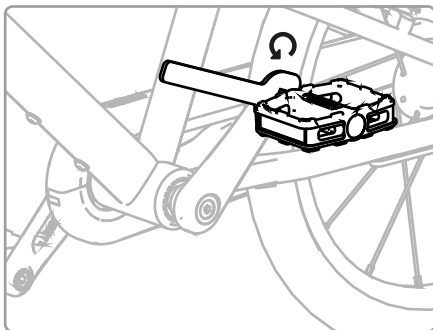

Pedál označený písmenem „L“ zašroubujte do levého klikového ramena ve směru šipky pomocí otevřeného klíče.

## Montáž reflektorů

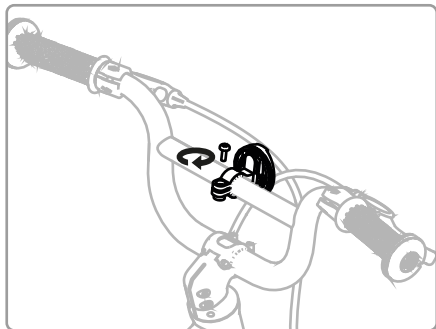

Bílý reflektor namontujte na řídítka a červený na podpěru sedla.

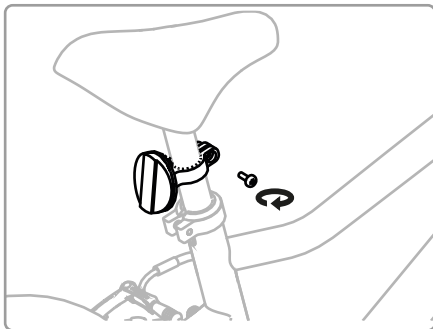

## Kontrola



### POZOR

Před každou jízdou zkontrolujte, zda funguje přední a zadní brzda a zda jsou pláště dostatečně nahuštěné.

## 6.3 Nastavení řídítek a brzdové páky

Utahovací momenty viz část 11.1 na straně 68

Po namontování všech dílů je woom ORIGINAL připraveno k jízdě. Následující nastavení jsou potřebná jen tehdy, jestliže musíte pro své dítě upravit polohu brzdové páky nebo sklon řídítek.

### Poloha brzdové páky a nastavení dosahu

woom ORIGINAL se dodává s vhodnou standardní vzdáleností pro příslušný model.

Ke zkrácení vzdálenosti brzdové páky a rukojeti řídítka otáčejte stavěcím šroubem brzdové páky (1 – viz obrázek) ve směru hodinových ručiček. Ke zvětšení vzdálenosti otáčejte šroubem proti směru hodinových ručiček (respektujte varování!).

K přizpůsobení polohy brzdové páky na řídítkách uvolněte upínací šroub (2 – viz obrázek) otáčením proti směru hodinových ručiček a páku znovu napolehujte. Poté upínací šroub utáhněte doporučeným utahovacím momentem. Přitom dbejte, aby byla brzdová páka umístěna tak, aby dítě mohlo brzdit bezpečně a snadno.

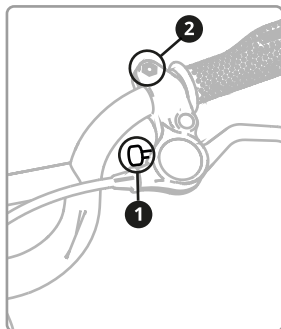

### POZOR



Brzdová páka se i při silném stlačení nesmí dotýkat rukojeti řídítek. Stavěcí šroub zašroubujte proti směru hodinových ručiček jen tak daleko, aby se brzdová páka i při silném stisknutí brzdy v žádném případě nedotýkala rukojeti řídítek. Stavěcí šroub v žádném případě nesmíte úplně vyšroubovat z rukojeti brzdy.



## Nastavení řídítek

Polohu řídítek můžete přizpůsobit výšce dítěte. Dítě by mělo být schopné sedět na sedle, lehce ohnuté a snadno se dostat k rukojetím s mírně ohnutými pažemi. K tomu účelu uvolněte šrouby přední části. Řídítka posuňte do požadované polohy. Respektujte, aby rukojeti a brzdová páka měly zase správný sklon a opět utáhněte šrouby podle doporučeného utahovacího momentu.

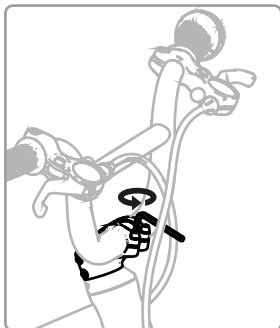

Šrouby přední části mírně povolte.

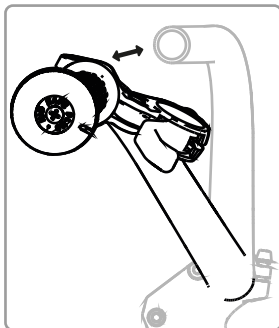

Nastavte sklon řídítek.

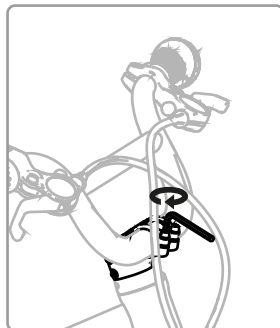

Opět utáhněte šrouby přední části.

## 6.4 Správné nastavení ergonomických rukojetí woom

Ergonomické rukojeti woom mají podírat dlaně dítěte. Pokud dítě drží rukojeti v normální jízdni poloze, měla by být zápěstí lehce ohnutá.

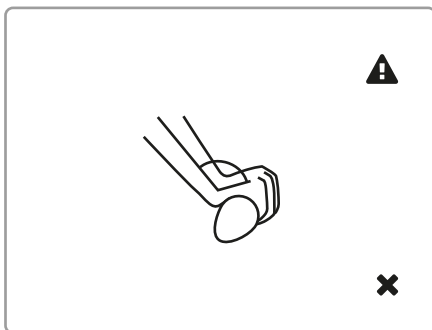
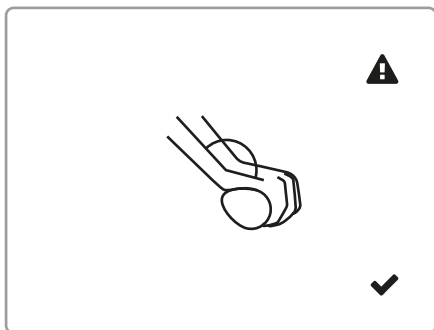

K nastavení uvolněte upínací šroub ergonomické rukojeti. Otočte jej do požadované polohy a opět utáhněte upínací šroub doporučeným utahovacím momentem.

## 7 Správná jízda

### 7.1 Správné brzdění

- ✓ Levou brzdovou pákou aktivujete přední brzdu.
- ✓ Pravou brzdovou pákou aktivujete zadní brzdu.

**K optimálnímu využití předností brzd dodržujte prosím následující:**

- ✓ Dítě by mělo vždy brzdit současně s oběma brzdami.
- ✓ Optimální nasazení brzd závisí na vlastnostech komunikace; většinou je ale dobré brzdit brzdou předního kola ze 70 % a brzdou zadního kola ze 30 %.



#### UPOZORNĚNÍ

Podle podkladu komunikace a jízdních podmínek může délka brzdné dráhy kolísat. Zvláště u mokré komunikace dbejte, aby dítě počítalo s delší brzdovou dráhou.

## 8 Čištění

woom ORIGINAL pravidelně čistěte, aby nedošlo k poškození a vaše dítě bylo vždy v bezpečí.



#### UPOZORNĚNÍ

Nepoužívejte vysokotlaké čističe, protože tak může dojít k poškození ložisek a podobných nastavných dílů. Jízdní kolo nečistěte kyselinami, horkým olejem nebo kapalinami obsahujícími kyseliny.

### 8.1 Rám, řídítka, vidlice, kola

Tyto komponenty čistěte teplou vodou, jemným čisticím prostředkem a měkkým hadrem nebo houbou.

### 8.2 Řetěz

V pravidelných intervalech je potřebné řetěz naolejovat přes otvory na spodní straně krytu řetězu. Nepoužívejte příliš mnoho oleje.

### 8.3 Brzdy

Při silném znečištění můžete brzdy očistit teplou vodou a mycím prostředkem. V žádném případě nepoužívejte čisticí prostředky obsahující olej.

## 9 Údržba



### OPATRŇĚ

Jestliže rám nebo další komponenty woom ORIGINAL vykazují deformace nebo trhliny, musíte jízdní kolo woom ORIGINAL nechat opravit v servisu.

### 9.1 Pláště

- ✓ Pravidelně kontrolujte profil a stav pláštů.  
Opatřené nebo poškozené pláště neprodleně vyměňte!
- ✓ Před každou jízdou zkontrolujte tlak vzduchu!



### TIP

Ztráta tlaku 1 bar za měsíc je normální. Pokud je ztráta vzduchu u pláště podstatně větší, pak je hadice poškozena a musí být opravena nebo vyměněna.

Pláště mají autoventily, a tak je můžete hustit u každé tankovací stanice. K nastavení správného tlaku v pláštích použijte manometr. Kontrola tlakem palce není nějak zvlášť spolehlivá.

Přípustné rozmezí tlaku je uvedeno na bocích pláštů a nesmí být překročeno.

Optimální tlak vzduchu pro pláště s hadicí se při tělesné hmotnosti 25 až 50 kg pohybuje u 1,8 až 1,9 bar.

### 9.2 Řetěz

Řetěz musíte pravidelně čistit a mazat. Viz část 8.2 na straně 64.

Řetěz se s přibývajícím opotřebením prodlužuje. V případě jeho nadměrného opotřebením může poškodit ozubené věnce. Proto musíte u řetězu a ozubených věnců pravidelně kontrolovat opotřebením (viz kapitolu 10 na straně 67).

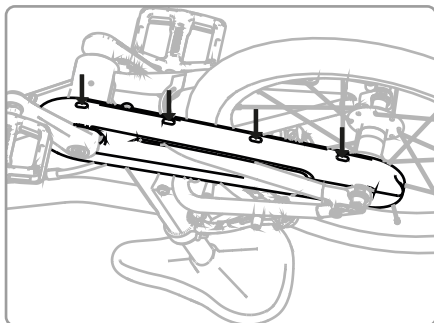

### 9.3 Řídítka, řídicí sada, vidlice

Řídicí sada leží v přední části rámu, spojuje vidlici s rámem a umožňuje snadné otáčení řídítek. Při jízdě je vystavena silnému zatížení, a proto musí být správně nasazena. woom ORIGINAL musí být v profesionálních rukou, pokud se řídící sada, popř. řídítka:

- ✓ kývá nebo vykazuje vůli.
- ✓ nedá již lehce otáčet nebo má těžký chod.

### 9.4 Brzdy

Brzdové plochy a brzdová obložení jsou opotřebitelné díly, proto je potřebná pravidelná kontrola (viz kapitolu 10 na straně 67). Brzdy musí být v každém případě kontrolovány, popř udržovány odborníky, jestliže:

- ✓ jsou brzdová obložení opotřebená až k indikátoru (viz obrázek).
- ✓ se brzdová páka při brzdění dotýká řídítek.
- ✓ brzdy skřípají nebo vibrují.

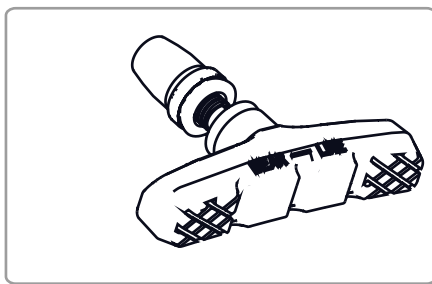

### 9.5 Šlapadla

Šlapadla se mohou uvolnit. Proto pravidelně kontrolujte upevnění klik nebo je nechejte zkontrolovat odborníkem.

- ✓ Poškozená šlapadla nechejte opravit, popř. vyměnit odborníkem.

### 9.6 Pedálové ústrojí

Po určité době může dojít k opotřebení pedálových ústrojí.

- ✓ Poškozená pedálová ústrojí nechejte opravit, popř. vyměnit odborníkem.

## 9.7 Paprsky a kola

Paprsky spojují náboje s ráfky. Musí vykazovat dostatečně vysoké napětí a mají vliv na vystředěný běh kola. Pravidelně kontrolujte poškození paprsků a jejich dostatečně vysoké napětí nebo je nechejte zkontrolovat odborníkem.

- ✓ Poškozené paprsky nechejte opravit nebo vyměnit odborníkem.
- ✓ Jestliže kolo vykazuje nadměrné boční nebo radiální házení, může jej opravit nebo vystředit jen odborník.

## 10 Plán údržby

Pravidelné inspekce woom ORIGINAL prováděné odborníkem jsou důležité pro bezpečnost dítěte. Kdy musíš nechat provést údržbu woom ORIGINAL v profesionálním servisu:

### Po 200 ujetých kilometrech a minimálně jednou za rok:

- ✓ Nechejte zkontrolovat neporušenost a používání pláštů a kol k určenému účelu.
- ✓ Nechejte zkontrolovat utahovací momenty u řídítek, řídicí sady, klik, pedálů, sedla, podpěry sedla a všech upevňovacích šroubů.

### Po 300 až 500 kilometrech:

- ✓ Zkontrolujte upevnění všech šroubení.
- ✓ Nechejte zkontrolovat opotřebení brzdových obložení, řetězu jízdního kola, předního velkého řetězového kola a ráfků.

**Vždy po 1 000 kilometrech by měl odborník rozložit, zkontrolovat, vyčistit, namazat a event. vyměnit následující komponenty:**

- ✓ náboje
- ✓ pedály
- ✓ řídicí sada
- ✓ brzdy



### UPOZORNĚNÍ











Při intenzivním využívání woom ORIGINAL dojde k opotřebení rychleji.

# 11 Technické parametry

## 11.1 Utahovací momenty

<b>Konstrukční díl</b>	<b>Doporučený utahovací moment</b>
brzdová páka na řídítkách (M5)	4 Nm
pedály	20 Nm
<b>Konstrukční díl</b>	<b>Minimální utahovací moment</b>
přední část na řídítkách (M5)	4 Nm
přední část na vidlici (M5)	4 Nm
sedlo na podpěře (M5)	4 Nm
ergonomické rukojeti	2 Nm
brzdové obložení	6 Nm

## 11.2 Specifikace

	<ul style="list-style-type: none"> <li>• materiál rámu: lehký, kvalitně zpracovaný hliník AA-6061 s tupými trubkami</li> <li>• woom 2: 14", woom 3: Velikost kola 16"</li> <li>• Číle, a přesto dobré chování při řízení: nízký nástup, velmi nízká poloha sedadla a odpouštějící geometrie řízení zajistí dobrou kontrolu nad kolem a velké potěšení z jízdy</li> </ul>
	<ul style="list-style-type: none"> <li>• lehká hliníková vidlice Unicrown</li> <li>• sloupek 1"</li> <li>• velkorysá stopa pro dobré chování při řízení</li> </ul>
	<ul style="list-style-type: none"> <li>• plně integrovaná řídicí sada 1"</li> <li>• utěsněná průmyslová ložiska</li> <li>• integrovaná objímka Ahead</li> </ul>
	<ul style="list-style-type: none"> <li>• z kovaného hliníku</li> <li>• s říditky přišroubovanými dvěma šrouby s vnitřním šestihranem (5 mm)</li> <li>• se dvěma šrouby s vnitřním šestihranem (5 mm) k upevnění na sloupek vidlice</li> </ul>
	<ul style="list-style-type: none"> <li>• ergonomicky uzpůsobená a lehká říditka z hliníku pro lepší kontrolu nad kolem</li> <li>• opískovaná a eloxovaná černá</li> <li>• šířka: woom 2: 500 mm, woom 3: 500 mm</li> </ul>
	<ul style="list-style-type: none"> <li>• dětské díky malému průměru (ergonomické rukojeti woom)</li> <li>• ergonomicky tvarovaná úchytná plocha, neobsahující škodliviny</li> <li>• konce říditek s extra velkým průměrem pro lepší ochranu</li> <li>• šroubované rukojeti pro pevné držení</li> </ul>
	<ul style="list-style-type: none"> <li>• lehké, kované kliky z hliníku s malým prostorem mezi pedály (faktor Q)</li> <li>• délka kliky: woom 2: 80 mm, woom 3: 95 mm</li> <li>• přední velké řetězové kolo s 18 zuby</li> <li>• pastorek 10T</li> <li>• nášlapná plocha pedálů z plastu</li> <li>• zapouzdřené nábojové ložisko</li> </ul>
	<ul style="list-style-type: none"> <li>• dvě V-brzdy ovladatelné nezávisle na sobě s pákovým převodem vhodným pro děti (zadní brzda zelená)</li> <li>• ergonomicky přizpůsobená brzdová páka s nastavením dosahu</li> <li>• kvalitní bovdeny Jagwire pro snížené tření a hladkou funkci</li> </ul>
	<ul style="list-style-type: none"> <li>• superlehké ráfky Soopa-Doopa-Hoops z hliníku</li> <li>• náboje Al s utěsněnými ložisky</li> <li>• jednoduchá montáž a demontáž díky rychloupínákům</li> <li>• 16 paprsků Niro, jednoduše křížem vypletené</li> </ul>
	<ul style="list-style-type: none"> <li>• Mezi vidlicí a rámem se napíná malý gumový kroužek, který stabilizuje řízení. Podporuje dítě u bezpečné přímé jízdy a zabraňuje pádům v důsledku přílišného natočení kola.</li> </ul>



#### Plášť

- plášť s drátěnými vložkami Schwalbe Little Joe – woom edice ve velikostech: woom 2: 14 x 1,40", woom 3: 16 x 1,40"
- lehké pláště pro dobré tlumení, nízký valivý odpor a stabilitu
- autoventily pro jednoduché nafouknutí u každé tankovací stanice
- optimální viditelnost i za špatných světelných poměrů díky odrazivým proužkům na bocích



#### Sedlo

- ergonomicky přizpůsobené dětským pánevním kostem
- neobsahující škodliviny
- boční ochrana pro opření o zdi domu



#### Podpěra sedla

- podpěra sedla z eloxovaného Al s indikací maximálně přípustného vysunutí



#### Objímka sedla

- opěrná objímka sedla z hliníku
- zajištěná proti přetáčení
- woom 3 s rychloupínací pákou



#### Přiložené nástroje

- otevřený klíč 15 mm
- klíč s vnitřním šestihranem 4 mm



#### Minimální výška sedla

- woom 2: 405 mm
- woom 3: 485 mm



#### Rozměry zásilky

- woom 2: 95 x 53 x 18
- woom 3: 112 x 60 x 18



#### Hmotnost

- woom 2: 5 kg (bez pedálů)
- woom 3: 5,3 kg (bez pedálů)



#### Barvy

- Original red, Soaking Sky blue, Cucumber Cool green, Forget Me Not purple, Meet the Mango yellow



#### Omezení hmotnosti

- Jezdec, zavazadlo a jízdní kolo: woom 2: 60 kg, woom 3: 60 kg



## 12 Ochrana životního prostředí

### 12.1 Likvidace přepravního obalu

Obalové materiály byly vybrány v souladu s ohledem na životní prostředí a likvidaci, a proto jsou téměř úplně recyklovatelné.

Vrácení obalů do materiálového cyklu šetří suroviny a snižuje vznik odpadů.

### 12.2 Likvidace starého jízdního kola

Staré přístroje obsahují velké množství cenných materiálů. Také obsahují určité látky, směsi a konstrukční díly, které byly potřebné pro jeho funkci a bezpečnost. V domovním odpadu nebo pokud není řádně zlikvidován, může poškodit lidské zdraví a životní prostředí. Proto v žádném případě nevyhazujte staré jízdní kolo svého dítěte do domovního odpadu.

Místo toho použijte komunální sběrná místa nebo staré zařízení zavezte k prodejci.

## 13 Záruka

woom poskytuje na rám a všechny dodatečné díly kol 24 měsíční záruku od data nákupu. Ze záruky jsou vyloučeny opotřebitelné díly a poškození po pádu a nesprávném použití. Ke kontrole platnosti nároků na záruku je potřebná kopie dokladu o zaplacení. Záruka platí po celém světě. Na zákonné nároky na záruku se záruka nevztahuje. Zašlete nám prosím fotografii závady a my vám rychle a nekomplikovaně pomůžeme.

Pokud jste kolo koupili u našeho prodejce, obraťte se prosím při reklamaci na prodejce, který převezme další vyřízení reklamace.

# woom™

pedal your planet

DE

## ACHTUNG!

Aus produktionstechnischen Gründen unterscheidet sich der Vorbau von eurem woom bike geringfügig von der in der Bedienungsanleitung gezeigten Variante. Bitte beachte daher, dass der Vorbau an eurem woom bike mit folgenden maximalen Anzugsdrehmomenten befestigt werden muss:

Vorbau an Lenker: 12-14 Nm

Vorbau an Gabel: 9-10 Nm

EN

## ATTENTION!

Due to production reasons, the stem on your woom bike differs slightly to the one shown in the instructions for use. Please note that the particular stem on your woom bike should be tightened to the following maximum torque:

Stem on handlebar: 12-14 Nm

Stem on fork: 9-10 Nm

FR

## ATTENTION!

En raison de contraintes liées aux techniques de production, la potence de votre vélo woom diffère légèrement de la version présentée dans le mode d'emploi. Par conséquent, veuillez noter que la potence doit être fixée à votre vélo woom avec le couple de serrage maximal suivant :

Potence au guidon: 12-14 Nm

Potence à la fourche: 9-10 Nm

IT

## ATTENZIONE!

Per motivi tecnici legati ai processi produttivi, l'attacco manubrio della vostra woom bike è leggermente diverso dalla variante mostrata nelle istruzioni per l'uso. Tieni quindi presente che l'attacco manubrio della vostra woom va fissato con le seguenti coppie torcenti massime:

Attacco su manubrio: 12-14 Nm

Attacco su forcella: 9-10 Nm

ES

## ¡ATENCIÓN!

Debido a razones técnicas en la producción, la potencia de vuestra bici woom es ligeramente distinta a la mostrada en las instrucciones de uso. Por ello, ten en cuenta que la potencia en vuestra bici woom debe fijarse con los siguientes pares de apriete máximos:

Potencia en el manillar: 12-14 Nm

Potencia en la horquilla: 9-10 Nm

CS

## UPOZORNĚNÍ!

Z výrobně technických důvodů se představec vašeho modelu woom od varianty z návodu nepatrně liší. Chtěli bychom vás proto upozornit, že představec na našem modelu woom je nutné dotáhnout následujícími maximálními utahovacími momenty :

přední část na řídkách: 12-14 Nm

přední část na vidlici: 9-10 Nm

SL

## POZOR!

Iz proizvodnih razlogov se nosilec krmila vašega kolesa woom nekoliko razlikuje od različice, ki je prikazana v navodilih za uporabo. Zato je potrebno upoštevati, da mora biti nosilec krmila vašega kolesa woom pritrjen z naslednjimi največjimi navori:

Nosilec krmila na krmilo: 12-14 Nm

Nosilec krmila na vilice: 9-10 Nm

PL

## UWAGA!

Ze względów produkcyjnych mostek waszego roweru woom różni się nieznacznie od wariantu przedstawionego w instrukcji obsługi. Dlatego należy zwrócić uwagę, aby dokręcić mostek do roweru woom następującymi maksymalnymi momentami obrotowymi:

Mostek na kierownicy: 12-14 Nm

Mostek na widełcu: 9-10 Nm

woom™

# CYKLOSPECIALITY s.r.o.

oficiální distributor značky WOOM pro Česko

obchod@cyklospeciality.cz

Telefon: +420 513 034 848

## KAMENNÉ PRODEJNY

### **BRNO**

Svatopetrská 35/7

617 00 Brno

### **PRAHA**

Nuselská 151/35

140 00 Praha 4

### **HRADEC KRÁLOVÉ**

Šafaříkova 514/7

500 02 Hradec Králové